

TRAFFIC



WIŚNIOWSKI

GATES | WINDOWS | DOORS | FENCES

TRAFFIC INDUSTRIJSKA ZLOŽLJIVA VRATA

Namenska uporaba: TRAFFICna vrata so odlična rešitev za prostore, kjer sta hitrost delovanja in število dnevnih ciklovodpiranja ključnega pomena. Vrata združujejo prednosti dvokrilnih vrat in zapore ter omogočajo stalno kontrolo dostopa ali nadzor TRAFFICa.



TRDNO

Vrata so podprta na stebrih s pomočjo posebnega sistema tečajev in povezav. Montaža ni potrebna pomožni tir v tleh ali na preklado.



KONZOLA STRUKTURA

Uporabljeni materiali in konstrukcijske rešitve omogočajo zelo zahtevno delovanje vrat.



VISOKA HITROST IN RELI SPOSOBNO DELOVANJE

Vsebuje zanesljivo samodejno enoto za upravljanje.



VARNO

Vrata so na voljo v načinu Totmann in Automatik, odvisno od zahtevanega načina delovanja.



Opis izdelka

Splošni opis Hitra in

zanesljiva TRAFFICna zložljiva vrata. Nazivna hitrost delovanja 0,6 m/s. Namenjeno za težka dela s približno 250 cikli na dan. Varna vrata. Opremljen z varnostnimi sistemi: fotocelice in varnostni robovi. Certifikat CE potrjuje združljivost izdelka z določili standarda PN EN 13241-1. Vrata so na voljo v enokrilni in dvokrilni izvedbi. Vrata so protikorozijsko zaščitena z vročim cinkanjem ali s kombinacijo vročega cinkanja in premaza s poliestrsko barvo (Duplex sistem).

Področje uporabe

Predvidena uporaba: TRAFFICna vrata so odlična rešitev za področja, kjer sta hitrost delovanja in število dnevnih ciklov odpiranja ključnega pomena. Vrata združujejo prednosti dvokrilnih vrat in zapore ter omogočajo stalno kontrolo dostopa ali nadzor TRAFFICa.

Tehnični podatki

Vratno

krilo TRAFFICna vrata so odlična rešitev za prostore, kjer sta hitrost delovanja in število dnevnih ciklov odpiranja ključnega pomena. Vrata združujejo prednosti dvokrilnih vrat in zapore ter omogočajo stalno kontrolo dostopa ali nadzor TRAFFICa.



TRAFFICna dvokrilna vrata
s palisadnim polnilom 25x25 mm

Polnilo za

vrata Vrata so na voljo z več različnimi polnili:
25x25mm, 30x18mm, 25x25 Caro profil, ø 25mm
okrogle cevi ali Vega 2D Super mrežasta plošča.



TRAFFICna enokrilna desna vrata
z mrežastim panelnim polnilom Vega 2D Super



TRAFFICna enokrilna desna
vrata s palisadnim polnilom
25x25 mm



Steber vrat

Vsaka vrata so dobavljiva z nosilnimi stebri, izdelanimi iz profila. Stebri vrat so opremljeni z osnovnimi ploščami, ojačanimi z rebri. Stebrički imajo revizijske odprtine.

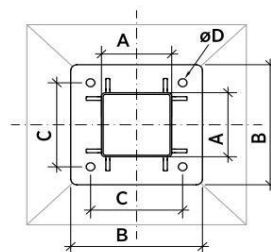

DIMENZIJE STOPAJČKA

A	B	C	D
Steber iz 160x160 mm razdelek	340	240	ø20

Slika 1 Prečni prerez stebra vrat.

Standardne barve

Sistem DUPLEX

Vrata so dobavljiva v vroče cinkani ali galvanizirani in poliestrsko prevlečeni izvedbi. Vrata so standardno dobavljiva v naslednjih barvah: RAL 5010, RAL 6005, RAL 7016, RAL 7030, RAL 9016 in RAL 9005 MAT.

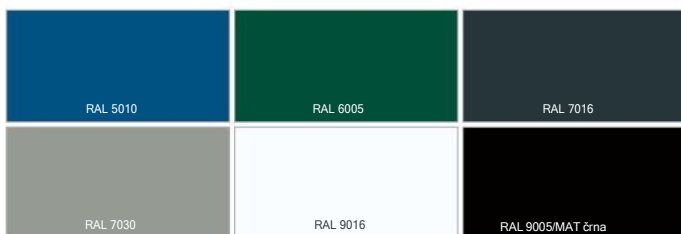

Opomba: barve in stopnje sijaja, predstavljene v tej publikaciji, so samo za referenco.

POLIESTRSKA BARVA
(PRAŠNO BARVANJE)

BREZ KROMA
PASIVIRANJE

ŽELEZO
FOSFATIRANJE

PLAST CINKA
(VROČE CINKANJE)

JEKLO
ELEMENT

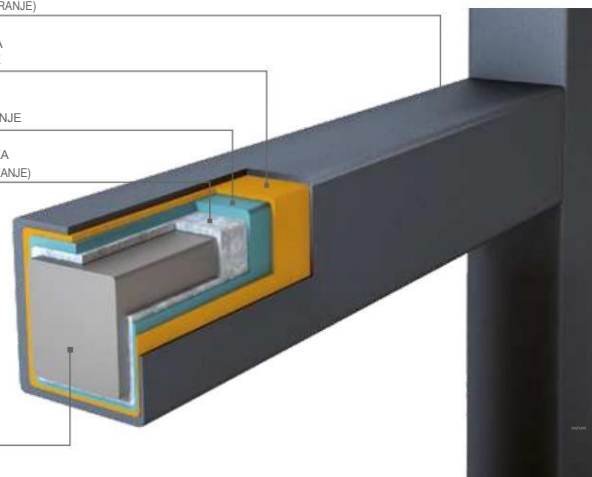

Avtomatsko delujoče enote

TRAFFICna vrata za visoke hitrosti so združena z avtomatskimi upravljalnimi enotami CAME Ferni F1024. Hitrost delovanja do 0,6 m/s. Predvidena uporaba - delovanje v težkih pogojih, do 250 ciklov na dan. Avtomatske enote so nameščene v zgornjem delu nosilnih stebrov. Navor se prenaša na krila prek sistema zložljive roke in sistema povezav.

Pogonske enote krmili Came ZLJ24, ki je priložen v škatli z oceno IP 67.

Pogonska enota je predvidena za delovanje pri temperaturah od -20 do +55°C



Prišel Ferni F1024



Model pogonske enote	Vrsta operacije	Omrežje	Motor ponudba	Moč poraba	Zaščita ocena	Odpiralni čas
Prišel je FERNI F1024	težko delovanje	1x230 [V]	24 [V]	0,18 kW	IP 54	nastavljiv



Naročene in projektne mere ter vgradne mere

ENOKRILNI VRATA



Naročanje širine vrat (Sj) (svetla širina odprtine)	Višina vrat (H)	Širina med stebri	Višina listov od tal	Dimenzije stebri ka	Višina stebra	Potreben prostor (brez škatle)	Potreben prostor (s škatlo)
1500-3000 mm	2000	Sj + 230	Ho + 100	160x160	2150	Sj + 950	Sj + 1100
	2100	Sj + 230	Ho + 100	160x160	2250	Sj + 950	Sj + 1100
	2200	Sj + 230	Ho + 100	160x160	2350	Sj + 950	Sj + 1100
	2300	Sj + 230	Ho + 100	160x160	2450	Sj + 950	Sj + 1100
	2400	Sj + 230	Ho + 100	160x160	2550	Sj + 950	Sj + 1100
	2500	Sj + 230	Ho + 100	160x160	2650	Sj + 950	Sj + 1100

Sj - svetla širina odprtine (naročniška mera), So - širina med stebri, H - višina vratnega krila.

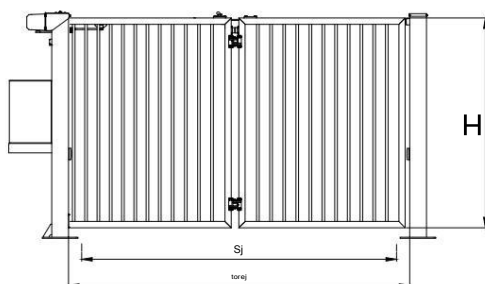

TRAFFICna enokrilna desna vrata



DVOLISTNI VRATA



Naročanje širine vrat (Sj) (svetla širina odprtine)	Višina vrat (H)	Širina med stebri	Višina listov od tal	Dimenzije stebrička	Višina stebra	Potreben prostor (brez škatle)	Potreben prostor (s škatlo)
3000-6000 mm (min. co 50 mm)	2000	Sj + 250	Ho + 100	160x160	2150	Sj + 1050	Sj + 1250
	2100	Sj + 250	Ho + 100	160x160	2250	Sj + 1050	Sj + 1250
	2200	Sj + 250	Ho + 100	160x160	2350	Sj + 1050	Sj + 1250
	2300	Sj + 250	Ho + 100	160x160	2450	Sj + 1050	Sj + 1250
	2400	Sj + 250	Ho + 100	160x160	2550	Sj + 1050	Sj + 1250
	2500	Sj + 250	Ho + 100	160x160	2650	Sj + 1050	Sj + 1250

Sj - svetla širina odprtine
(naročniška mera),
Torej - širina med stebričkoma,
H - višina vratnega krila,

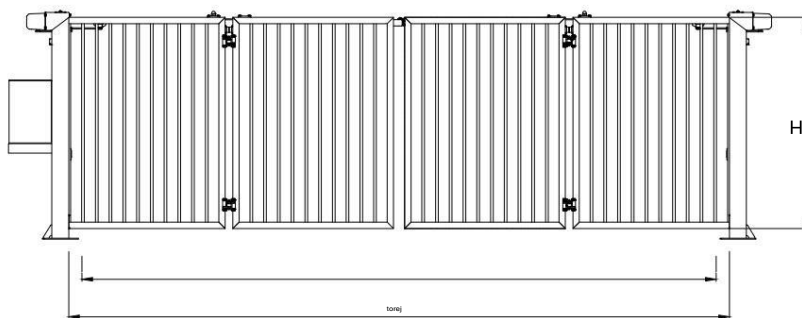

TRAFFICna dvokrilna vrata



Dodatki

Udobje in varnost

Vrata s stebrički, celotno pogonsko enoto Came in krmilno enoto, na voljo z načinom Totmann (stikalo na ključ integrirano z zasilno zaustavitvijo, opozorilna lučka, krmilna enota, dva akuatorja) ali Automatik (stikalo na ključ integrirano z zasilno zaustavitvijo, opozorilna lučka, komplet fotocelic, dva varnostna robova na čelnih robovih kril, dva dvokanalna oddajnika, radio, krmilna enota in dva akuatorja)

Izbirni dodatki

Signalna lučka, detektor indukcijske zanke, dodatne fotocelice, GSM nadzorni sistem, zunanja kodna ključavnica, čitalec magnetnih kartic (kartic ali obeskov), dodatni oddajniki.

Garancija

Izdelek ima 5-letno garancijo proti koroziji.

CERTIFIKAT

Zapornice TRAFFIC imajo oznako CE v skladu z 89/106/EEC; 98/37/ES; 73/23/EGS; 89/336/EGS o gradbenih proizvodih in so v skladu z zahtevami Standard EN 13241-1

Zgradite celovit sistem industrijskih ograj



Ograje WIŚNIEWSKI so sistem rešitev, ki zagotavlja celovito zaščito vaše lastnine. Naš program stanovanjskih in industrijskih izdelkov vključuje sodobne jeklene, profilne in panelne ograje. Naše ograje so zanesljive, kakovostne in trpežne, hkrati pa se ponašajo z elegantnim in elegantnim videzom. Celovita ponudba WIŚNIEWSKI olajša zapiranje vaše nepremičnine in odraža veliko skrb za varnost, varnost in videz. Izkoristite našo celotno ponudbo in zgradite svojo ograjo.



Ograjni sistem z dvokrilnimi TRAFFICnimi vrati in palisadnim polnilom 25x25 mm



Ograjni sistem z dvokrilnimi TRAFFICnimi vrati in VEGA 2D Super mrežastim panelnim polnilom

